



SAMMITR

**Please Check
The Lock / Unlock wire connect
System Process Before
Electric Lock
Installation Manual**

for

All Vehicle Models

All Steel Canopy Models



Electric Lock Installation Manual

Zusatzanleitung für elektrische
Seitenklappen

TL-1

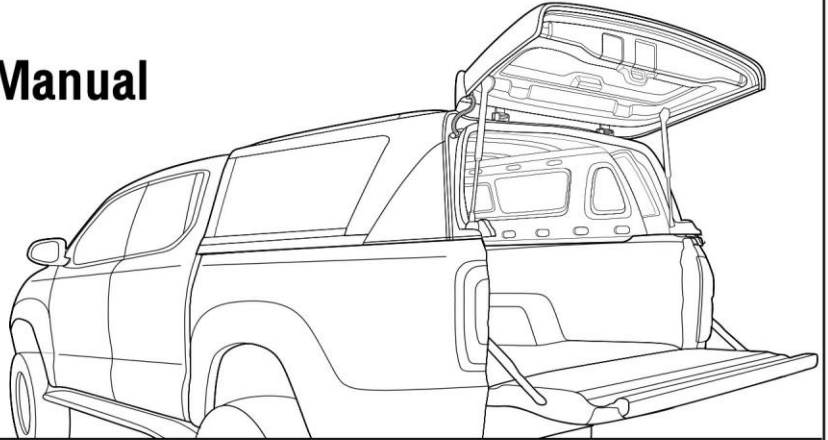

Canopy Wire set



C1: Harness Central
Lock No.38

Require Tool

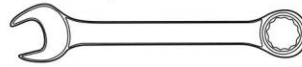

T1 : 10 mm. Wrench



T2 : 19 mm. Wrench

1

Install Canopy On Tub

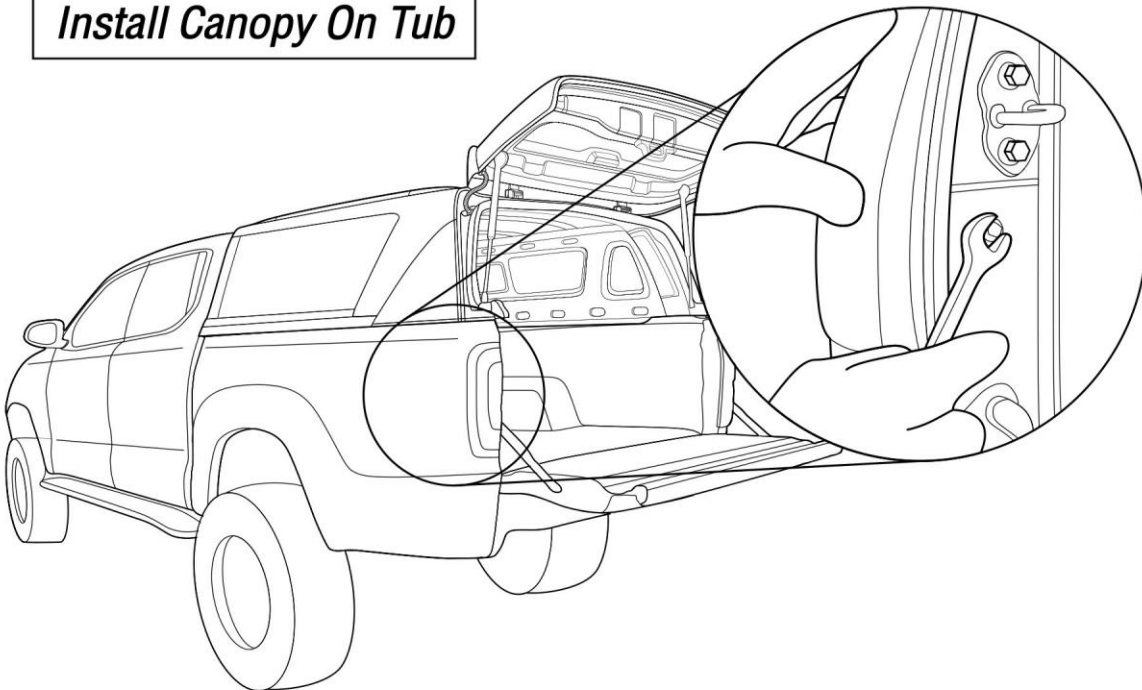

Nachdem das Hardtop installiert ist und der Hauptkabelstrang am Fahrzeug eingebunden ist, startet die elektrische Verkabelung der Seitenklappen. Das linke Rücklicht sollte für die Installation demontiert sein.

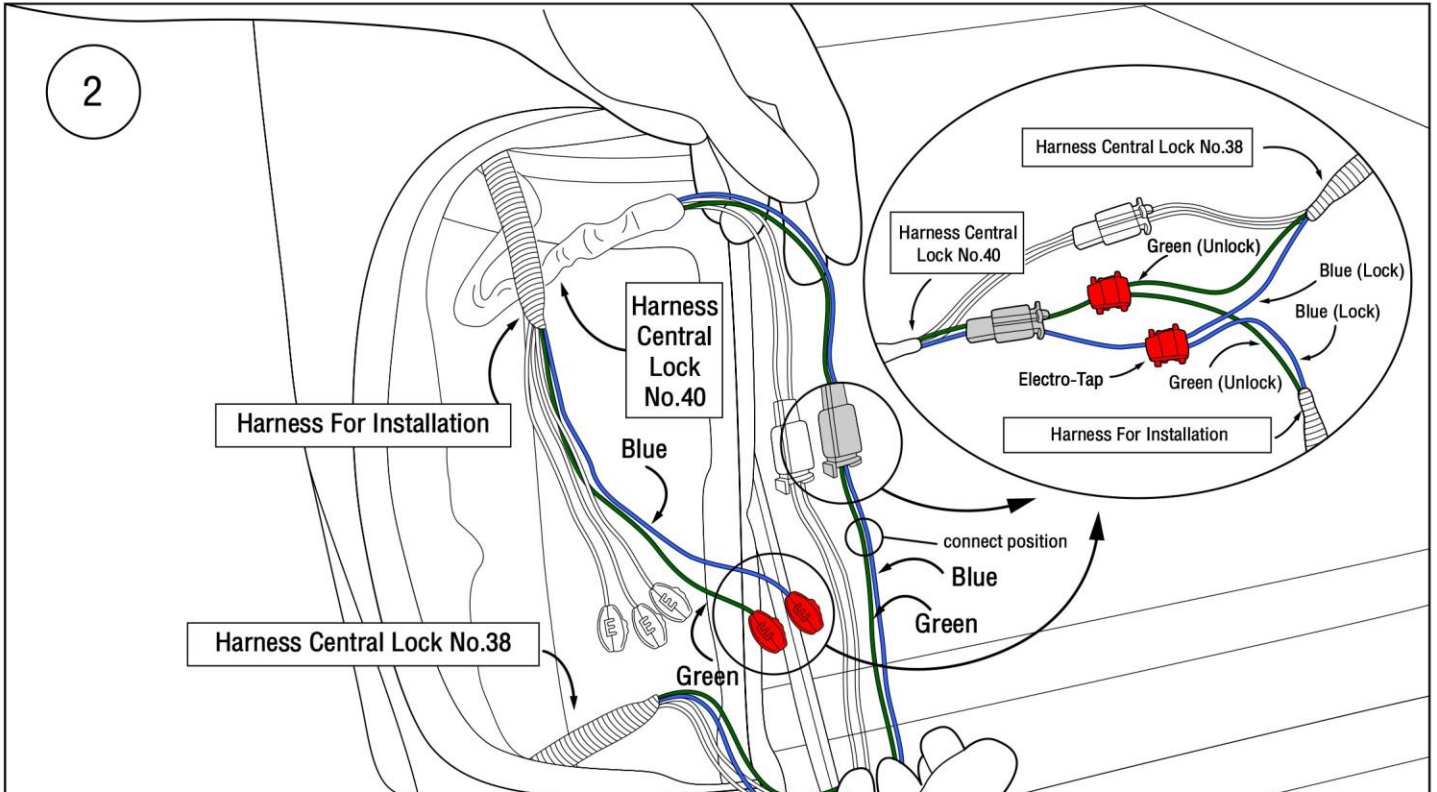

Nachdem der Hauptkabelbaum im Fahrzeug installiert ist und mit den weißen Steckkontakten mit dem Hardtop verbunden sind, sind die Seitenklappen im Kabelbaum einzubinden. Hierzu sind die Kabel blau mit rotem Kabeldieb mit dem Kabel blau des Hauptstrang zu verbinden. Die Kabel grün mit dem roten Kabeldieb sind mit dem Kabel grün des Hauptstrang zu verbinden.

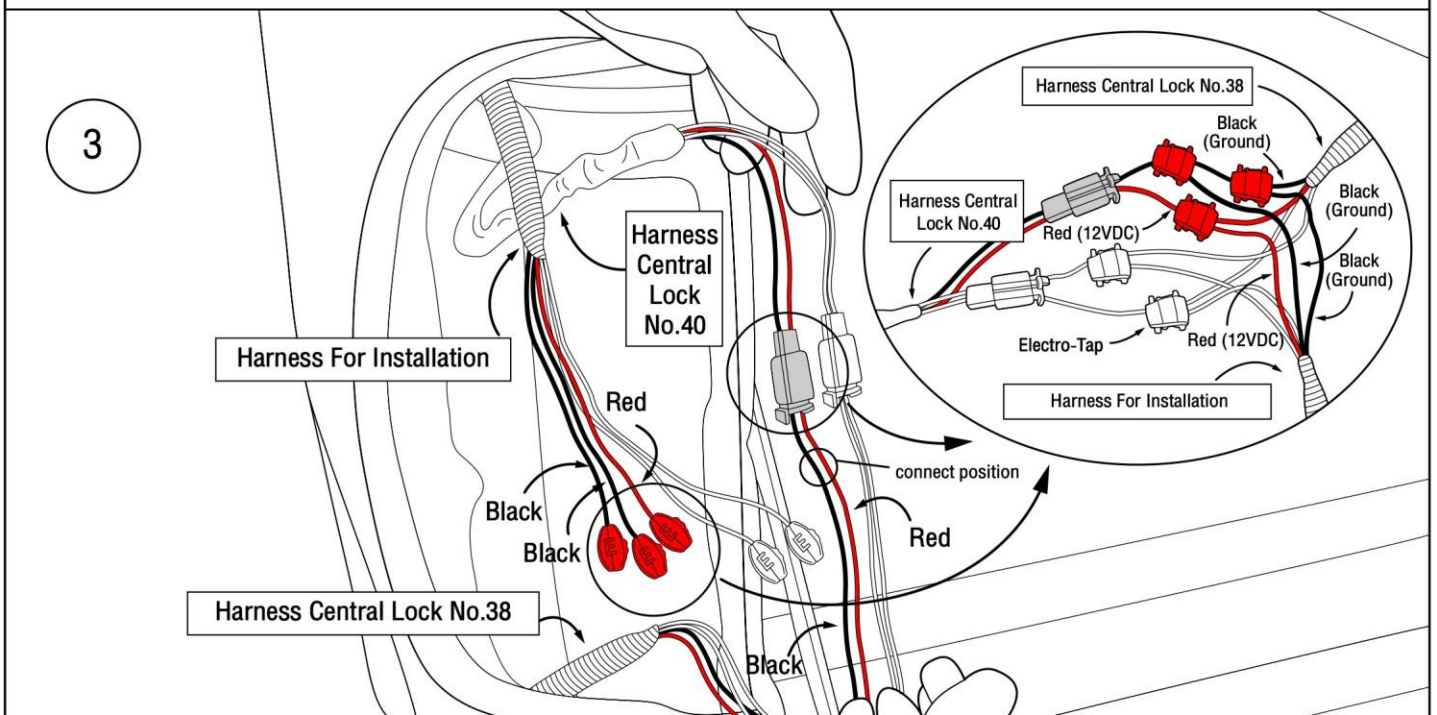

Anschließend ist die Stromversorgung für das Steuermodul der Seitenklappen herzustellen. Hierzu verbinden Sie die Kabel rot mittels des Kabeldieb mit dem Kabel rot des Hauptstrang und Kabel schwarz mittels Kabeldieb mit dem Hauptstrang Kabel schwarz

User Manual

TL-1

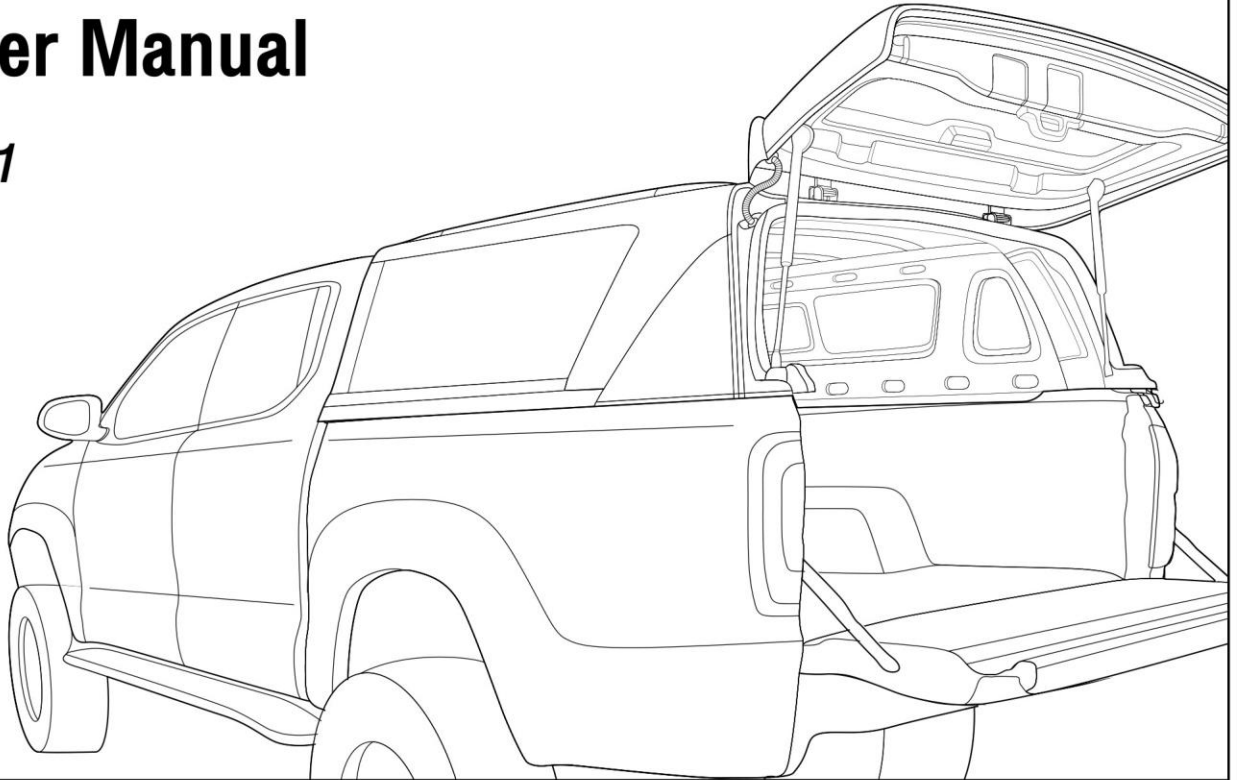

Bedienungshinweise

4

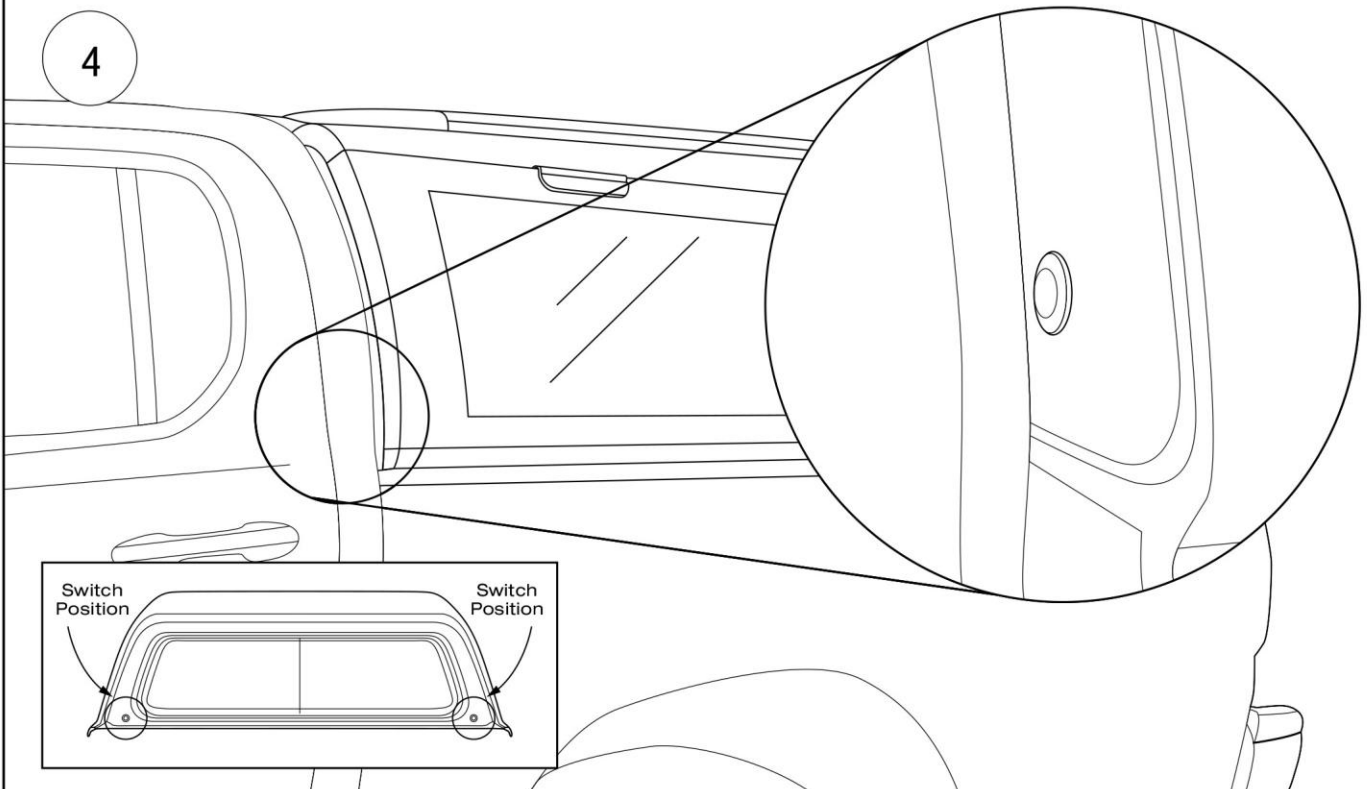

Position der Öffnungsschalter

5



Zum Öffnen ist der Schalter zu drücken. Die Scheibe sollte hierbei gleichzeitig mit dem Daumen abgefangen werden.

6

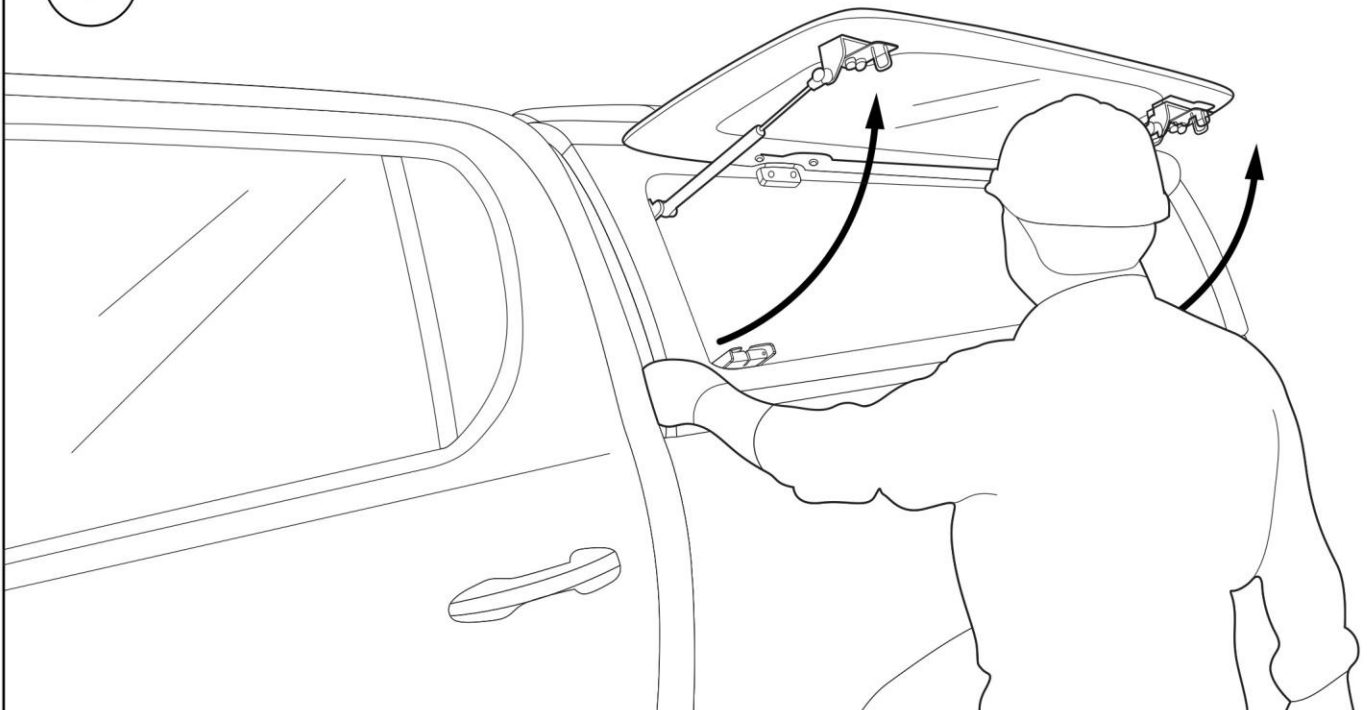

Die Scheibe öffnet sich nach der Betätigung des Öffnungsschalters automatisch wie im Bild gezeigt.

7



Zur Schließung ist die Scheibe vorn und hinten gleichzeitig zuzudrücken bis die Scheibe vorn und hinten im Schloss hörbar arretiert.

8

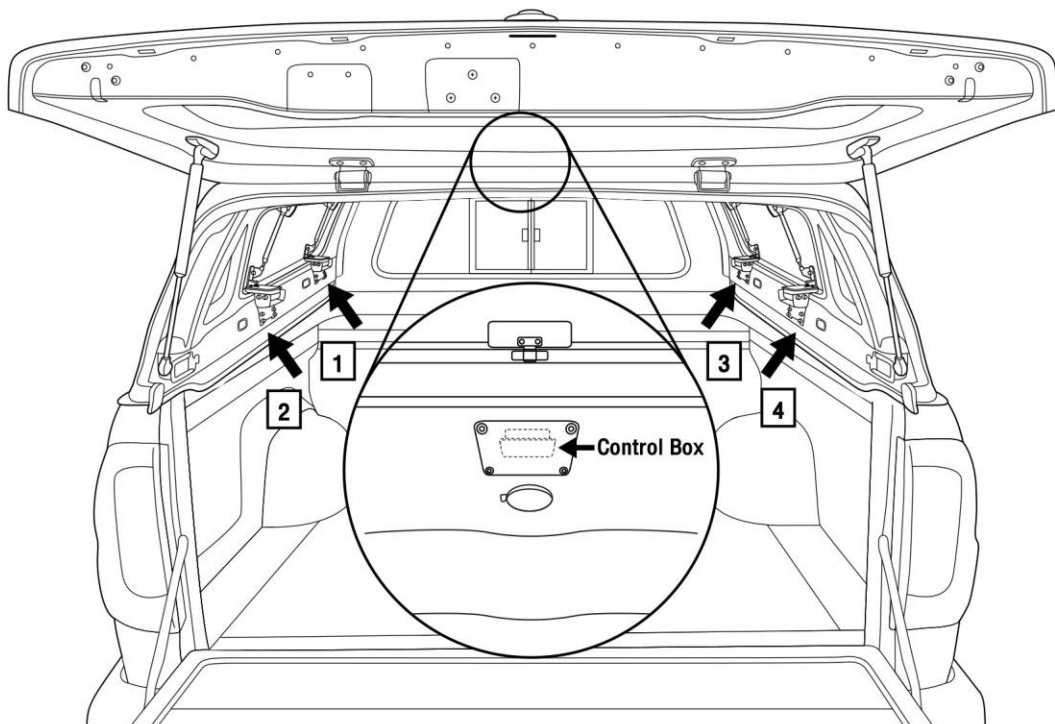

Das Bild zeigt die Position des Steuermodul



9

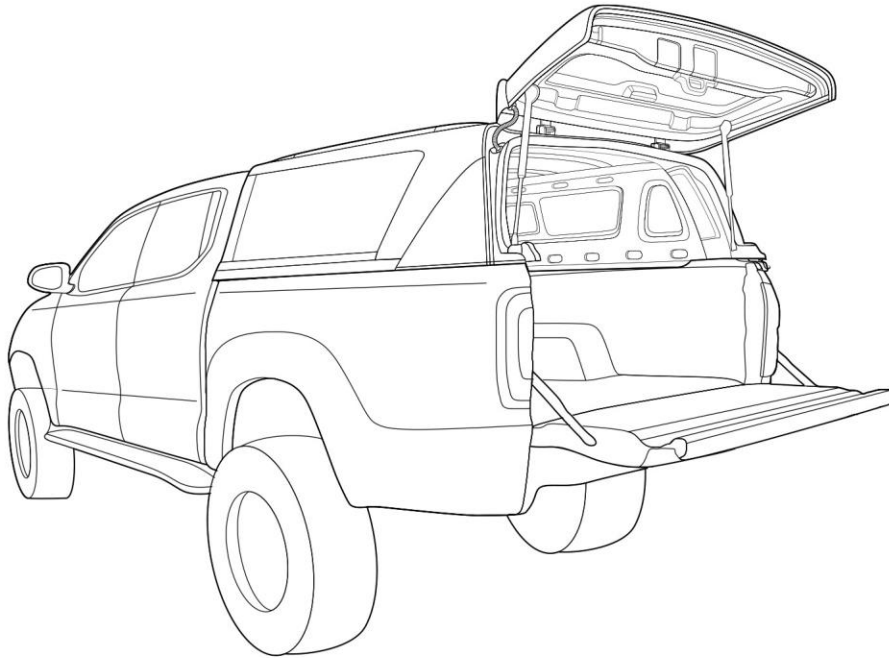

ULLSTEIN
CONCEPTS
GMBH

Bahnhofstr. 20
85416 Langenbach

Tel. +49 (0) 89 80 990 2880
mail@ullsteinconcepts.com